

品番 MU2813

電気用品の記号  JET

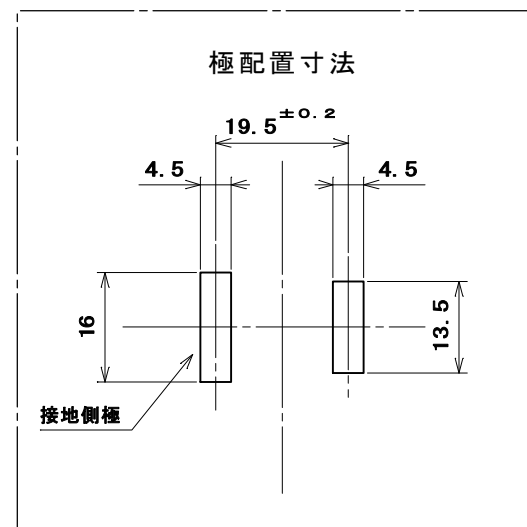
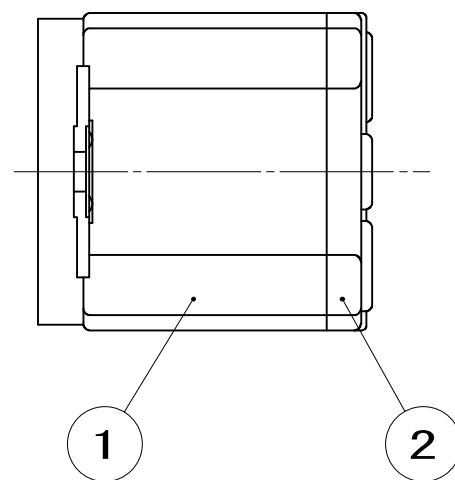
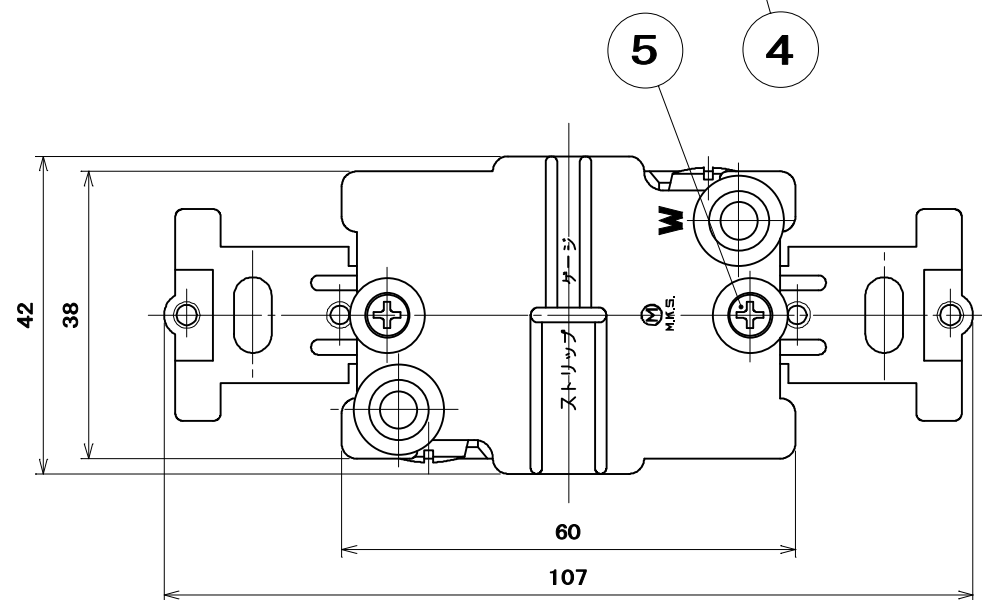
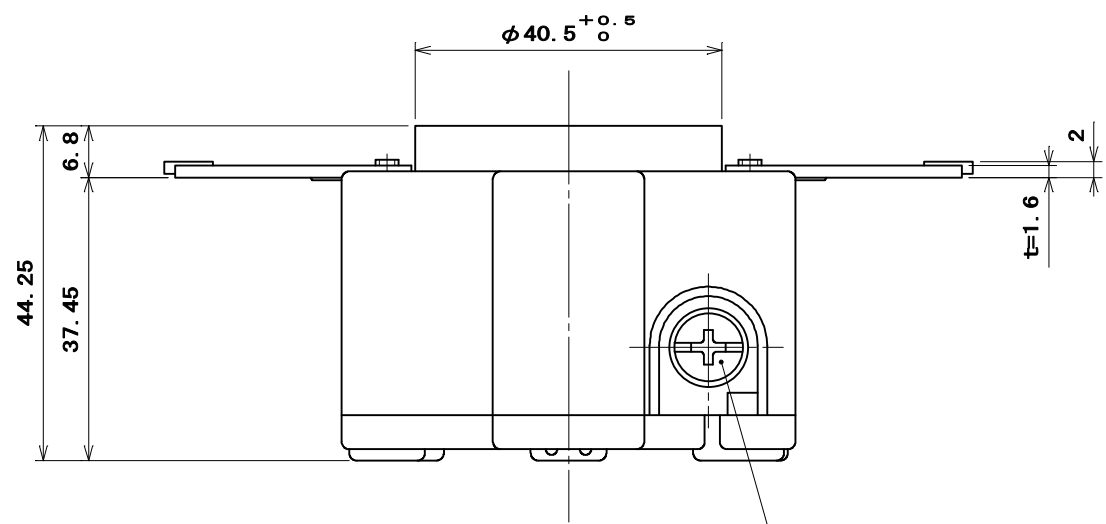
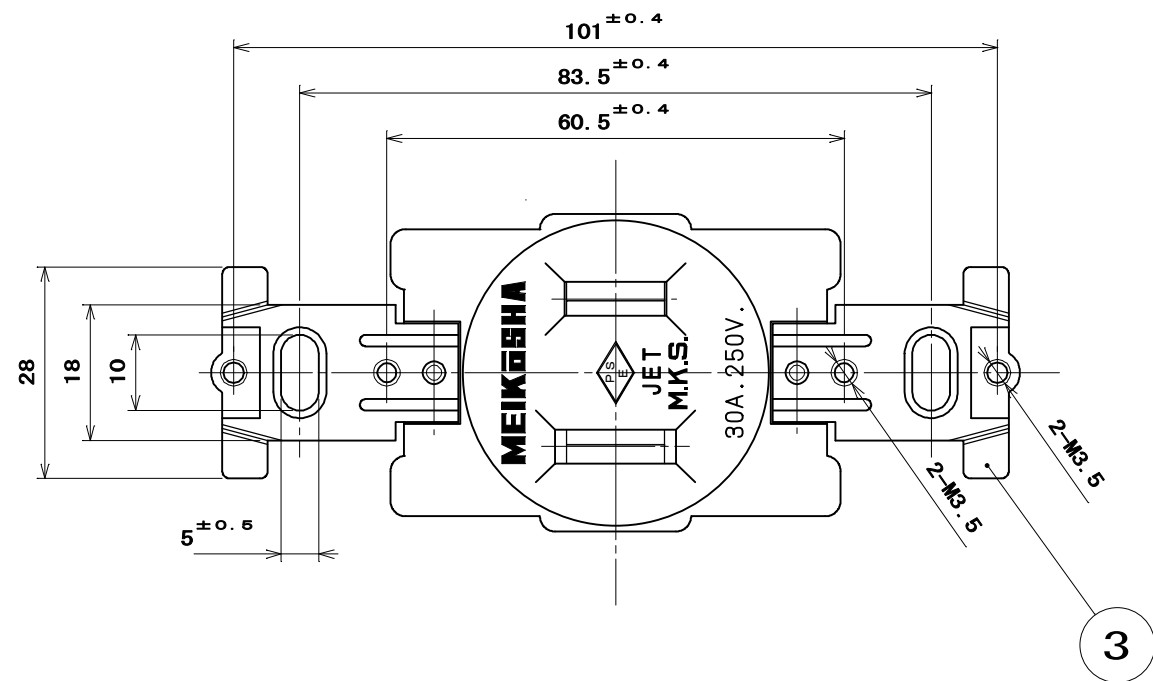

適用電線：銅単線 φ2.6mm  
はさみ込み接続の場合の電線ストリップ長：20mm

5	セムスねじ	2	軟鋼線	クロメート処理	M3×38
4	大頭丸平小ねじ	2	黄銅線		M4.5×10
3	取付金具	2	鋼板	クロメート処理	
2	裏蓋	1	フェノール樹脂	色：黒	
1	器台	1	フェノール樹脂	色：黒	
部番	部品名	個数	材質	処理	摘要
尺 度	三角法	定格 2P. 30A. 250V.	品 名		
1 / 1	単位 mm	作成 2004年8月26日	2P 30A 埋込コンセント		

株式会社 明 工 社 MEIKOSHA CO., LTD.