

品番 **MH2883**

電気用品の記号  **JET**

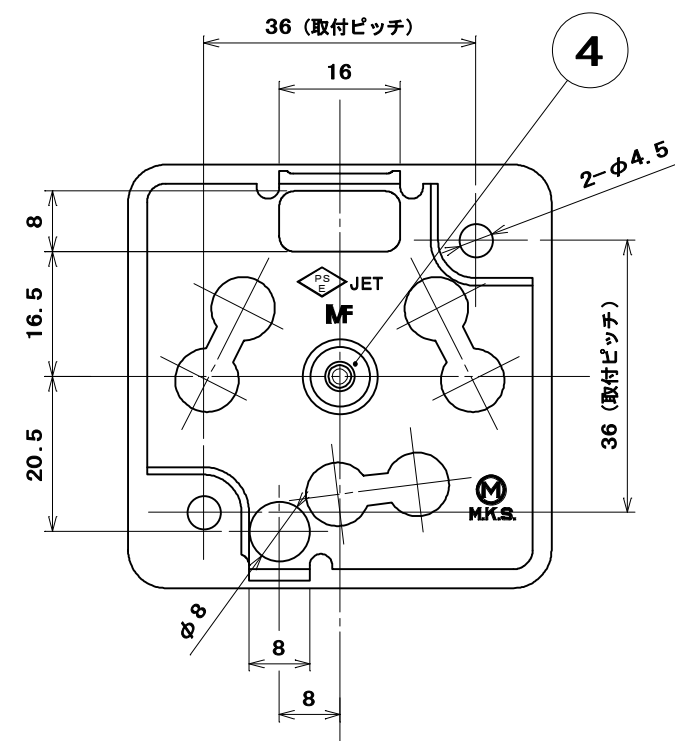

結線方法：巻締め
適用電線：φ 1.6, φ 2

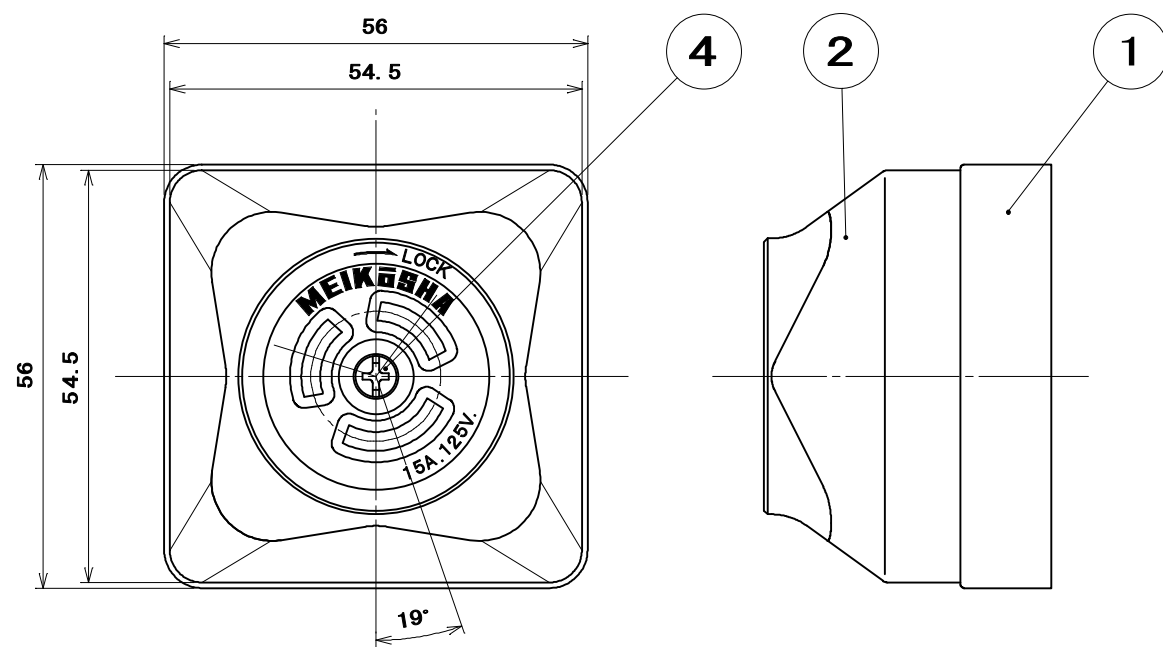
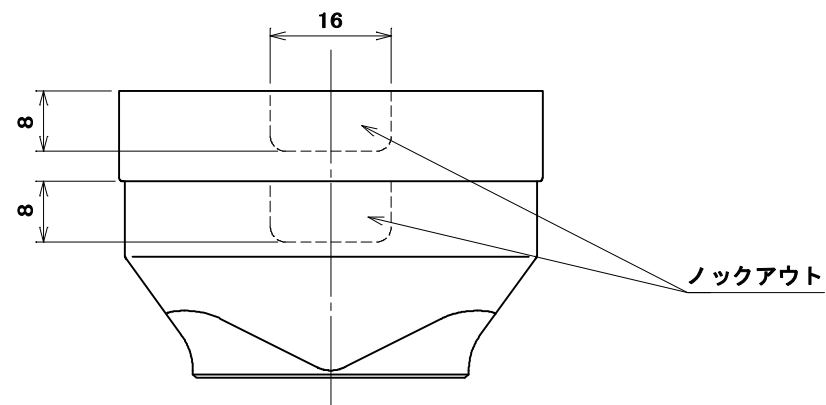
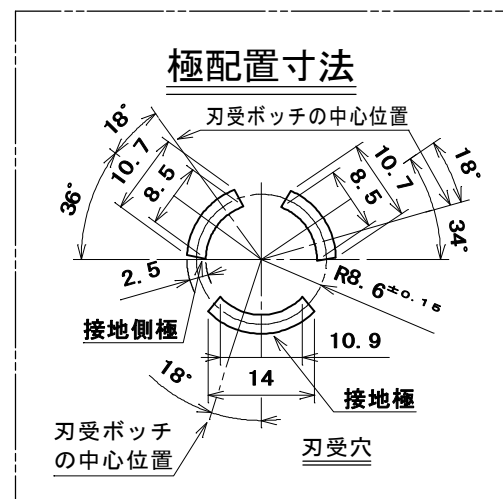
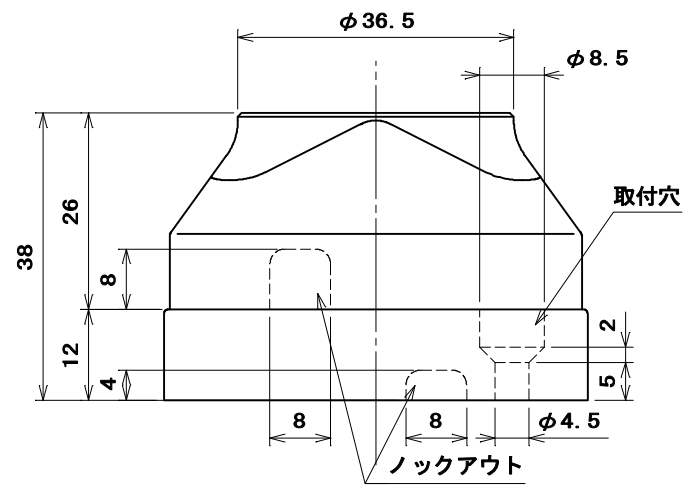

4	なべ小ねじ	1	炭素鋼線	ニッケルメッキ	M3 × 2.6
3	六角ナット(3種)	1	炭素鋼線	垂鉛めっき・クロメート処理	M3
2	蓋	1	フェノール樹脂	色:黒	
1	器台	1	フェノール樹脂	色:黒	
部番	部品名	個数	材質	処理	摘要
尺 度	三角法	定格 2P+E. 15A. 125V.	品 名		
1	単位 mm	作成 2005年10月31日	接地 2 P 1 5 A 引掛コンセント		
株式会社 明 工 社 MEIKOSHA CO., LTD.					