

品番 MP2527

電気用品の記号  PS E JET

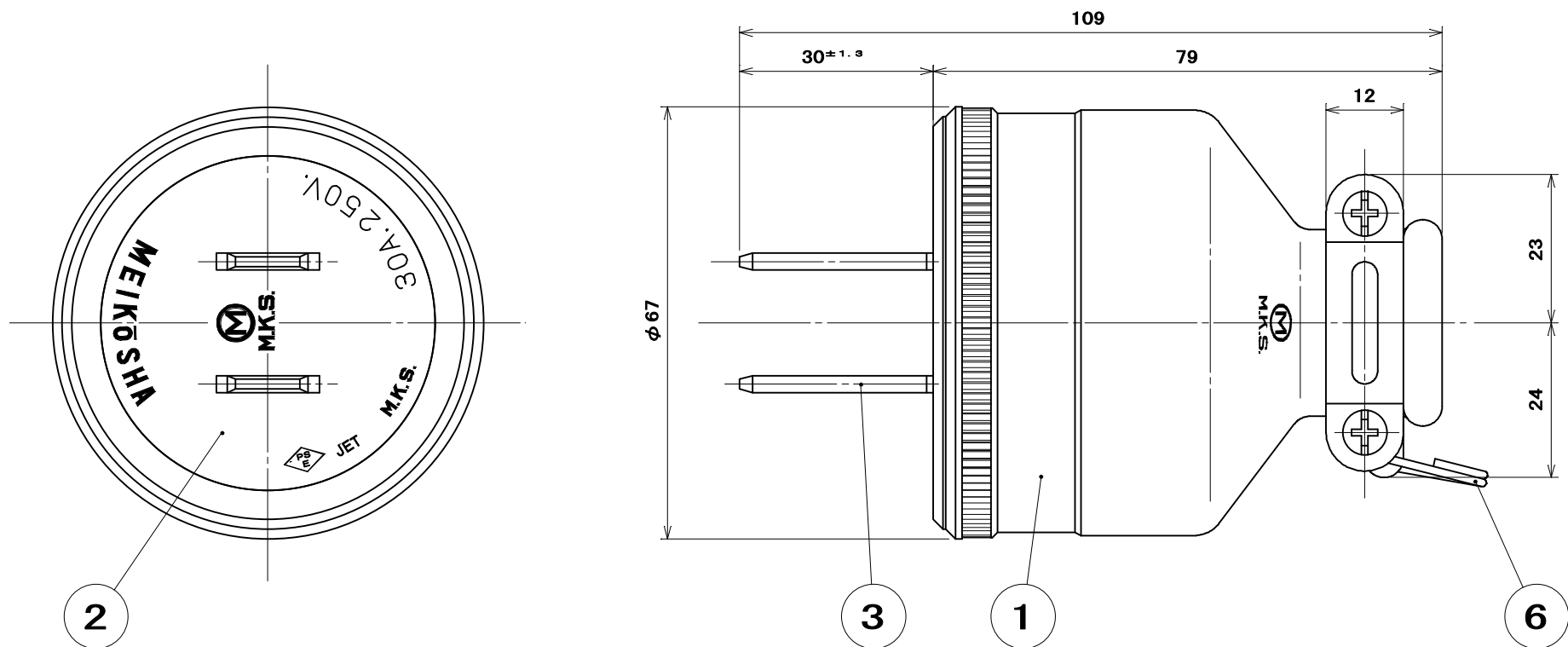

●適用電線

1CT, 2CT, 2RNCT	5.5~8mm ² 2心
2PNCT,	
VCT, S-VCT	

●適用圧着端子

5.5mm ²	R5.5-5
8mm ²	R8-5

●電線加工寸法

(括弧内寸法は、R8-5を使用する場合の寸法を示す)

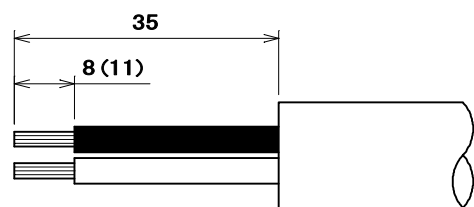

極配置寸法

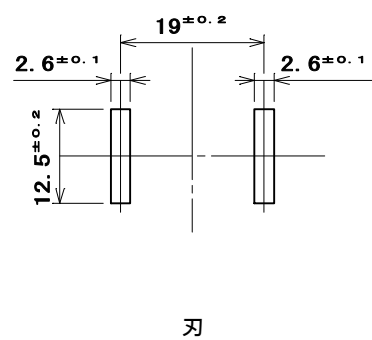

部番	部品名	個数	材質	処理	摘要
7	なべ小ねじ	2	炭素鋼線	亜鉛めっき・クロメート処理	M4×2.2
6	リング	1	硬鋼線	亜鉛めっき・クロメート処理	
5	バンド (小)	1	鋼板	亜鉛めっき・クロメート処理	
4	バンド (大)	1	鋼板	亜鉛めっき・クロメート処理	
3	端子刃	2	黄銅板	ニッケルめっき	
2	端子板	1	合成ゴム	色: グレー	
1	ゴムボデー	1	合成ゴム	色: 黒	

尺 度	三角法	定格 2P.30A.250V.	品 名
1	単位 mm	作成 2007年12月14日	2P30Aゴムプラグ

株式会社 明 工 社 MEIKOSHA CO., LTD.