

品番

ME7018

電気用品の記号

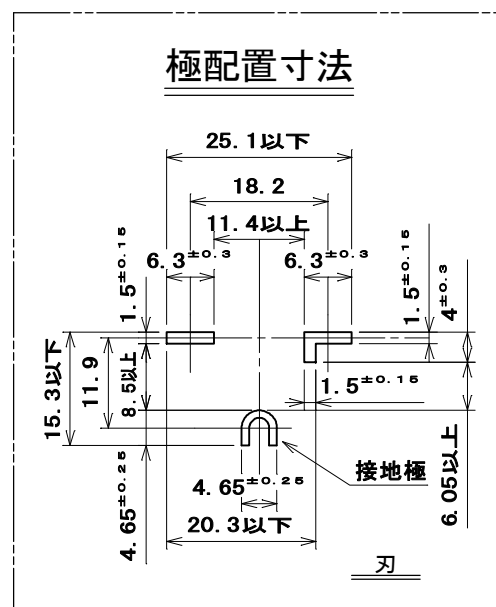
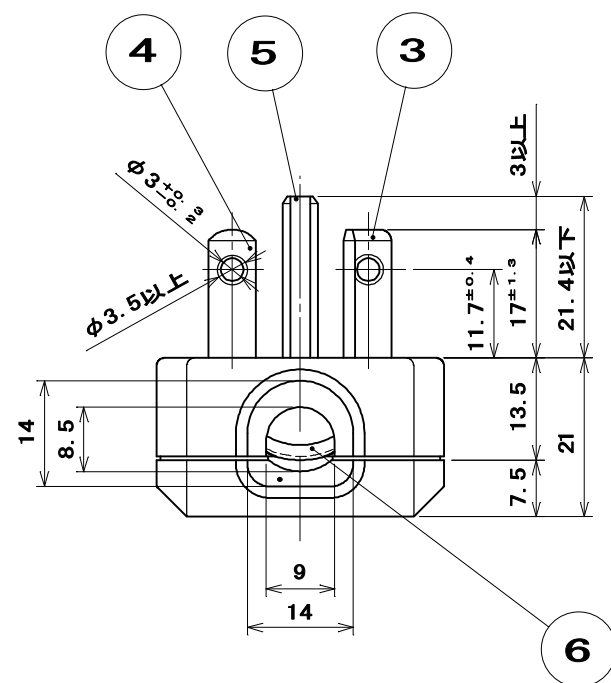
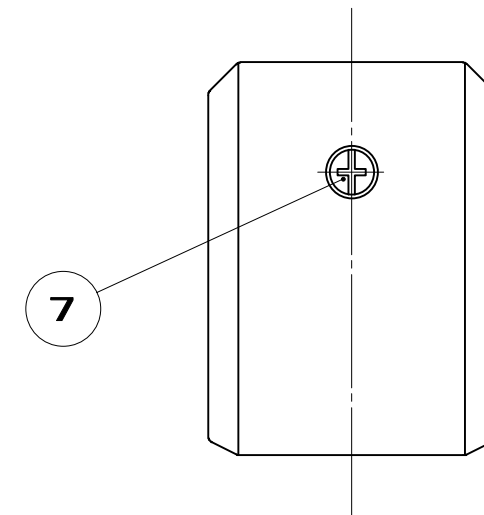
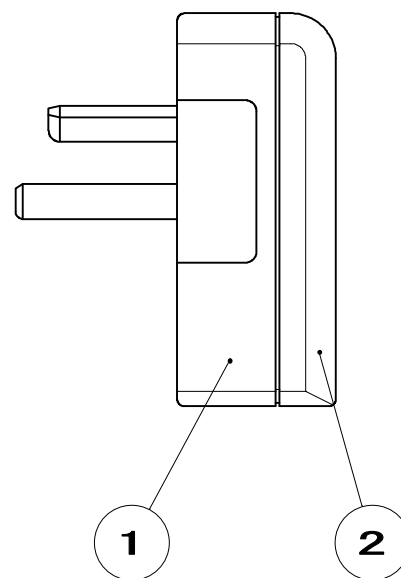
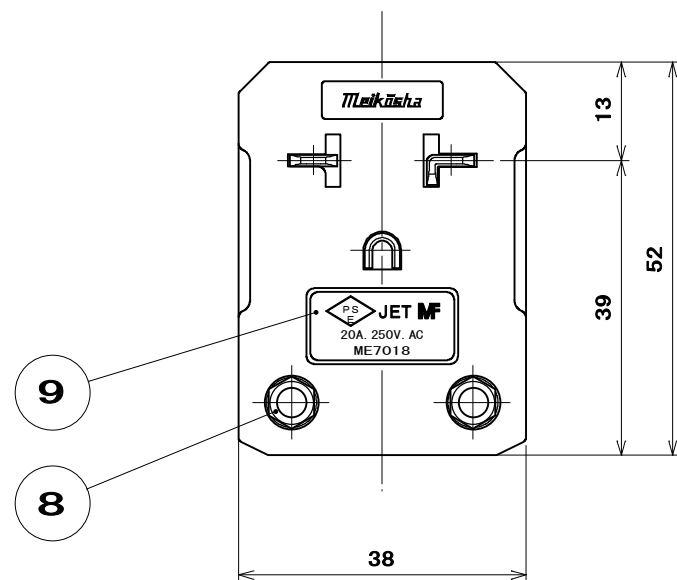

コード加工寸法

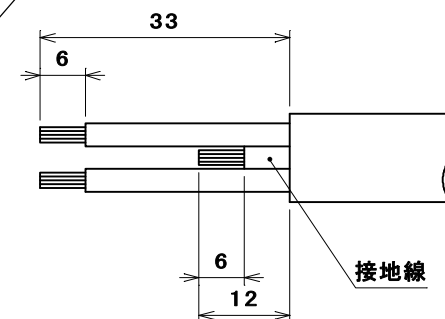

[注意]使用する電線の選定は内線規程に基づき、許容電流などを考慮して行ってください。

●適用電線

VCTF	0.75mm ² ・1.25mm ² ・2mm ² 3心
・仕上り外径: $\phi 7 \sim \phi 8.5$	

●適用圧着端子

0.75mm ² ・1.25mm ²	R1.25-4
2mm ²	R2-4

部番	部品名	個数	材質	処理	摘要
9	シール	1	ポリエステルフィルム	(地:銀) (文字:青)	
8	六角ナット	2	黄銅線		M3.5
7	タッピングねじBタイト	1	鋼線	ニッケルめっき	$\phi 3.5 \times 15$
6	コード押え	1	鋼板	亜鉛めっき・クロメート処理	
5	接地端子刃	1	黄銅板	ニッケルめっき	
4	端子刃	1	黄銅板		
3	L形端子刃	1	黄銅板		
2	蓋	1	ユリア樹脂	色:白	
1	器台	1	ユリア樹脂	色:白	
尺度	三角法	定格 2P+E.20A.250V.	品名	20A250V接地L形プラグ (丸形コード用)	
1	単位 mm	作成 2015年 7月17日			

株式会社 明 工 社

MEIKOSHA CO., LTD.