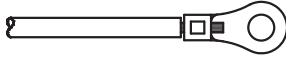

適用電線

- はさみ込み 
 - ・銅単線：φ 1.6mm, φ 2mm
 - ・ストリップ長：16mm

- 圧着端子 
 - ・より線：2mm², 3.5mm²

丸形圧着端子：R2-4, R3.5-4

電線加工寸法：

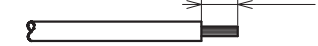

() 内寸法は、R3.5-4 使用の場合

MU2818	フェノール樹脂	黒
MU2818WW	ユリア樹脂	白
品番	器台・蓋の材質	器台・裏蓋の色
別表		

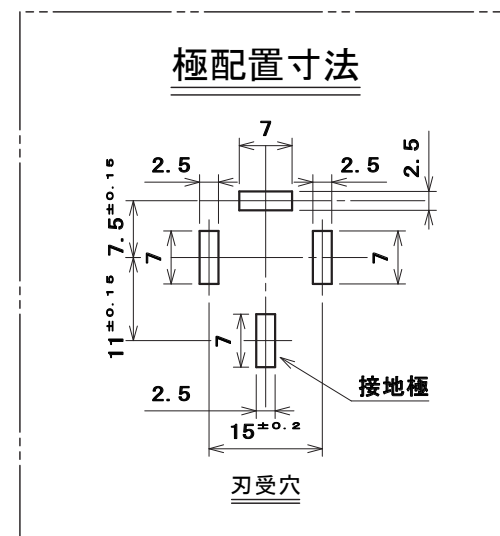

5	セムスねじ	2	炭素鋼線	亜鉛めっき・クロメート処理	M3×2.2
4	大頭丸平小ねじ	4	黄銅線		M4×8
3	取付金具	2	鋼板	亜鉛めっき・クロメート処理	
2	裏蓋	1	別表による	色：別表による	
1	器台	1	別表による	色：別表による	
部番	部品名	個数	材質	処理	摘要

尺度	三角法	定格 3P+E, 15A, 250V.	品名
1	単位 mm	作成 2012年12月14日	接地3P15A埋込コンセント

株式会社 明 工 社

MEIKOSHA CO., LTD.